



Inviter naturens ligevægt indenfor Loftsmonteret air-e nanoe™ Generator

Fjerner lugt og hæmmer visse former for bakterier, virusser, mug, pollen og allergener for bedre indeluftkvalitet

- nanoe™ X-teknologi
- Støjsvag drift
- Lavt strømforbrug



nanoe™ X-teknologi, der benytter hydroxylradikaler.

Hydroxylradikaler (også kendt som OH-radikaler) findes til overflod i naturen og har evnen til at hæmme forurenende stoffer, virusser og bakterier for at rense og fjerne lugt.

Der genereres mange forskellige lugte fra både indendørs- og udendørsaktiviteter i vores dagligdag, som kan påvirke vores velbefindende. Forurenende stoffer, som vi tager med ind udefra, kan påvirke os negativt, mens mug og skimmelsvamp vokser hurtigt i fugtige omgivelser, hvilket kan give problemer med allergi.

nanoe™ X



Røg og lugte



Bakterier og virusser



Mug



Pollen

FV-15CSD1G air-e nanoe™ X-enheden genererer 4,8 billioner nanoe™ pr. sekund for bedre luftkvalitet og komfort.



Vi inviterer naturens ligevægt indenfor med Panasonics unikke nanoe™ X-teknologi, som er indbygget i vores air-e (nanoe™ Generator)



Boliger



Hoteller



Detailforretninger



Ældrepleje



Børnepasning/skoler



Fitnesscentre



Kontorer



Hospitaler



Restauranter

Panasonics nanoe™ X-teknologi går et skridt videre og tager naturens rengøringsmiddel – hydroxylradikaler – med inden døre for at skabe et ideelt miljø

Takket være nanoe™ X's egenskaber kan en række forurenende stoffer såsom visse former for bakterier, virusser, mug, allergener, pollen og visse farlige stoffer hæmmes.

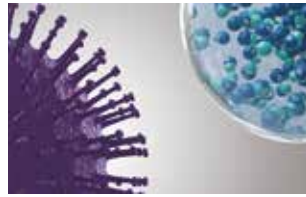

1 | nanoe™ X når effektivt de forurenende stoffer.

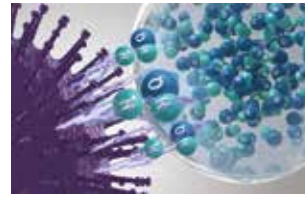

2 | Hydroxylradikaler denaturerer proteinerne i de forurenende stoffer.

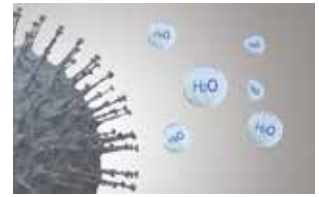

3 | De forurenende stoffers aktivitet hæmmes.

Hvad er unikt ved nanoe™ X?

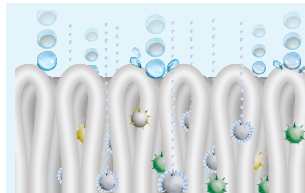

Virker på tekstiler og overflader. Med en størrelse på en milliardtedel af en meter er nanoe™ X meget mindre end damp og kan trænge dybt ind i stof for at reducere lugt.



Længere levetid. nanoe™ X indeholdes i bittesmå vandpartikler og har en lang levetid på omkring 600 sekunder til nemt at spredes rundt i rummet.



Stor mængde. nanoe™ X Generator producerer 4,8 billioner hydroxylradikaler i sekundet.



Uden vedligeholdelse. Hverken service eller vedligeholdelse kræves. nanoe™ X er en løsning uden filter, som ikke kræver vedligeholdelse.

7 virkninger af nanoe™ X – unik Panasonic-teknologi

Fjerner lugt



Lugte

Evne til at hæmme 5 slags forurenende stoffer



Bakterier og virusser



Mug



Allergener



Pollen



Farlige stoffer



Hud og hår

* Du kan finde flere oplysninger samt valideringsdata på <https://aircon.panasonic.eu>.

Testede virkninger af nanoe™ X

Bakterier og virusser

SARS-CoV-2

· 99,9 % hæmmet¹⁾

Influenzavirus, H1N1-undertype

· 99,9 % hæmmet²⁾

Lugt

nanoe™ X Generator kan reducere lugtintensiteten af cigaretrøg med 2,4 niveauer på 12 minutter.

- 1) Ny coronavirus [SARS-CoV-2] > [testorganisation] Texcell [Frankrig] [testemne] fastsiddende ny coronavirus [SARS-CoV-2] [testvolumen] 45 l lukket boks [testresultat] 99,9 % hæmmet på 2 timer [testrapport] 1140-01 A1
2) Fastsiddende virus [influenzavirus, H1N1-undertype] > [testorganisation] Kitasato Research Center for Environmental Science [testemne] Influenzavirus [H1N1-undertype] [testvolumen] 1.000 l lukket boks [testresultat] 99,9 % hæmmet på 2 timer [testrapport] 21_0084_1
3) Lugtfjernelsesvirkning for fastsiddende lugt [cigaretrøg] > [testorganisation] Panasonic Product Analysis Center [testemne] fastsiddende lugt fra cigaretrøg [testvolumen] laboratorie på ca. 24 m² [testresultat] lugtintensitet reduceret med 2,4 niveauer på 0,2 timer [testrapport] 4AA33-160615-N04

Ydeevnen af nanoe™ X kan variere afhængigt af omgivelserne i praksis og forventes kun i samme rum, som enheden er placeret i. nanoe™ X's ydeevne varierer afhængigt af rummets størrelse, omgivelserne og anvendelsen, og det kan tage adskillige timer at nå den fuldstændige virkning. Nanoe™ X er ikke en medicinsk anordning.

Lugtfjernelsesvirkning for fastsiddende lugt (cigaretrøg)³⁾

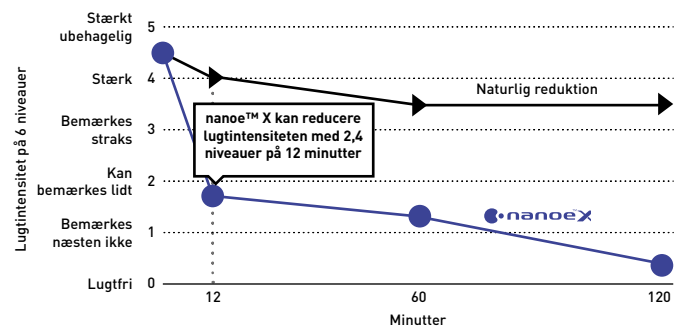

Gå til følgende hjemmeside for at få flere oplysninger og valideringsdata.

Casestudier om nanoe™ X



Tandlægepraksis. Frankrig



Fødevarermarked. Spanien

Tandlægepraksis. Frankrig: Anmodning fra en kunde om at varetage indeluftkvaliteten for at sikre upåklagelig hygiejne og lugtkontrol.

Fødevarermarked. Spanien:

nanoe™ X-systemet til luftrensning blev valgt for at sikre en renere luftforsyning på et fødevarermarked.

FV-15CSD1G. Loftsmonteret air-e nanoe™ Generator

- nanoe™ X-teknologi
- Støjsvag drift. Superstille – kun 27 dB(A)
- Lavt strømforbrug
- Nem installation
- Kompakt og moderne design

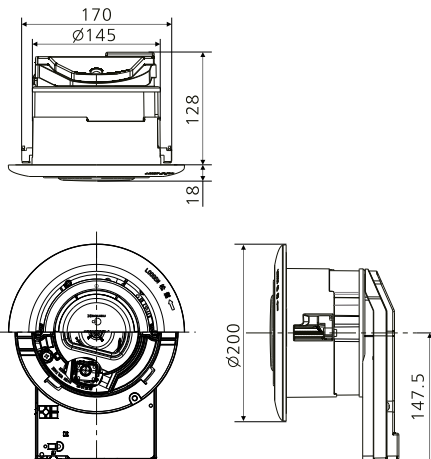

Model	Spænding		Luftmængde		Forbrug	Støjniveau	Vægt
	V	Hz	m³/t.	CFM	W	dB(A)	kg
FV-15CSD1G	220	50	15	8,8	4	23,5	1,1
	230	50	16	9,4	4	25,5	1,1
	240	50	17	10	4	27	1,1

Én enhed er egnet til omkring 20 m²
(med en loftshøjde på 3 meter)

F.eks. kræves der tre air-e-enheder til et lokale på 60 m²

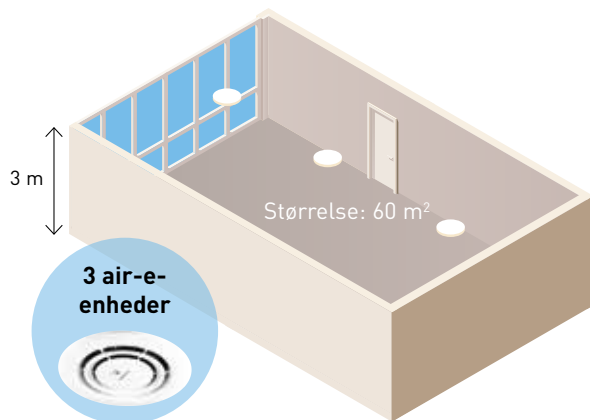

Koncentrationssimulatoren er klar

Se, hvordan nanoe™ X fylder et rum.



Panasonic leverer komplette løsninger til bedre indeluftkvalitet.

Panasonic tilbyder en samlet HVAC-løsning til indeluftkvalitet, fra boliger til erhvervslokaler.



air-e™

Opvarmning og nedkøling

Ventilation

Håndtering af
luftenhed

Panasonic®

Du kan læse mere om, hvad Panasonic gør for dig, ved at logge ind på: www.aircon.panasonic.eu

Panasonic Nordic | Panasonic Marketing Europe GmbH
Panasonic Heating & Ventilation Air-conditioning Europe
Niels Finsensvej 20, 7100 Vejle, Denmark



heating & cooling solutions